

SPECIFICHE TECNICHE

- asta tubolare in alluminio anodizzato
 Ø 25 mm
- tappo terminale in alluminio tornito dal pieno,
 verniciato colore rosso
- elemento di innesto al supporto a muro in alluminio
 anodizzato tornito dal pieno
- tubolare orientabile a 180° sulla parete

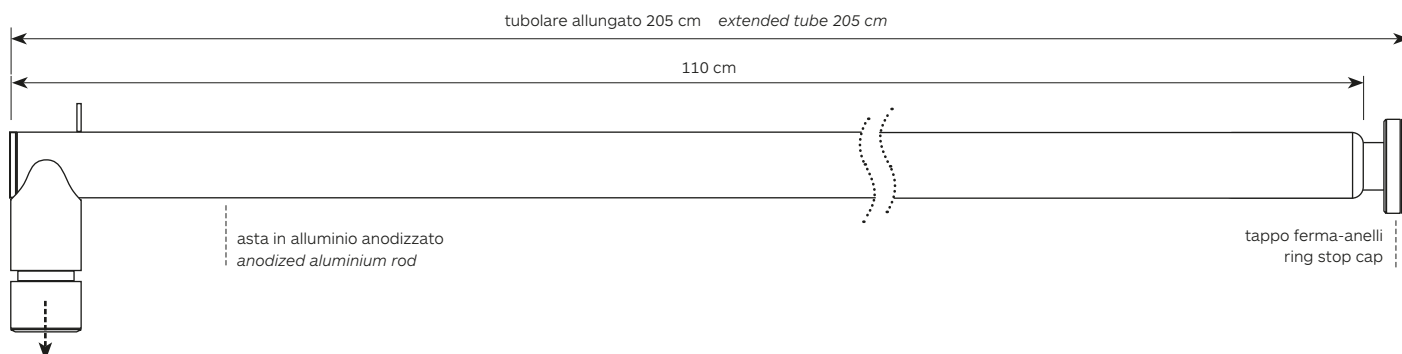

art.
UNI10

braccio
 telescopico
 non abbattibile

*telescopic
 non-knockdown system*

Il sistema divisorio Uniflex non abbattibile è caratterizzato da tubolare telescopico in alluminio anodizzato con terminale ferma-anelli. L'asta telescopica che sostiene la tenda, è regolabile con una estensione variabile tra gli 110 cm e i 205 cm.

Il sistema di aggancio a muro consente di ripiegare il bastone contro la parete, riducendo l'ingombro, per offrire il massimo comfort nella gestione del paziente.

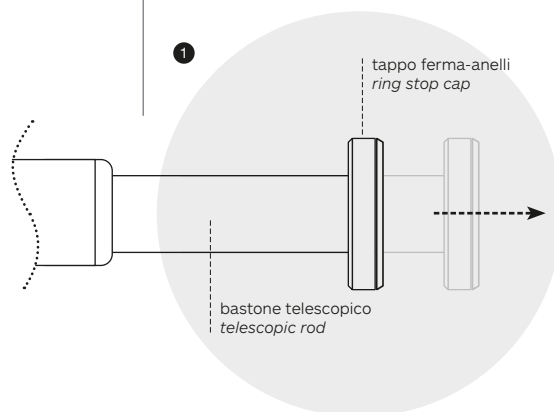



TECHNICAL SPECIFICATIONS

- anodised aluminium tubular rod
Ø 25 mm
- end cap in turned solid aluminium, painted red
- wall support fitting element in turned solid anodised aluminium
- tubular rod adjustable by 180° on the wall



art.
UNI10

braccio
telescopico
non abbattibile

*telescopic
non-knockdown system*

The non-knockdown Uniflex partition system features telescopic tubes in anodised aluminium with ring-stop end fitting.

The telescopic rod holding the curtain can be adjusted with a variable extension between 110 and 205 cm.

The wall anchoring system makes it possible to fold the rod against the wall to take up less space and offer the utmost comfort in patient management.